

STRALIS

ACTIVE TIME

AT440S45T/P

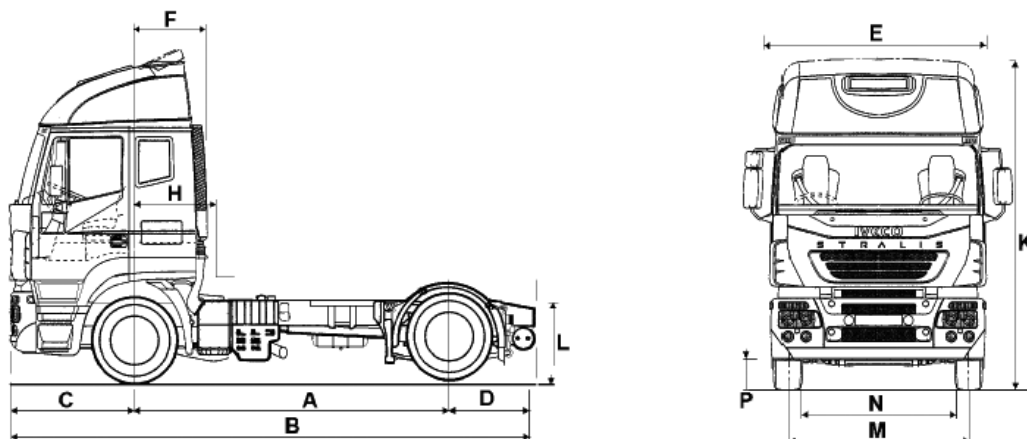

ROZMĚRY (mm) – PRO PNEU 315/70R22,5

A Rozvor	3800/3650
B Celková délka	6256/6076
C Začátek kabiny od osy přední nápravy	1410
D Převís rámu od osy zadní nápravy	1048
E Maximální šíře kabiny	2550
F Konec kabiny od osy přední nápravy	940
K Výška nízké kabiny bez spoileru	2990
Výška vysoké kabiny	3570 + 230 mm střešní spoiler
L Výška rámu	982
M Rozchod kol přední nápravy	2049
N Rozchod kol zadní nápravy	1818
P Světla výška	214
S Výška točnice standard	1130
U Maximální přední poloměr návěsu	2080
Minimální poloměr návěsu	1900
HMOTNOSTI (kg)	
Celková hmotnost vozidla (legislativní/konstrukční)	18000/19000
Pohotovostní hmotnost – základní provedení	6700
Celková hmotnost soupravy	42000/50000
Povolené zatížení přední nápravy	7500
Povolené zatížení z. nápravy (legislativní/konstrukční)	11500/13000

Hmotnosti pro vozidlo ve standardní výbavě zahrnují plně náplně paliva, olejů, vody a také řidiče.

Stralis Active Time představuje modelovou řadu se spací kabinou určenou pro dálkové přepravy ve vnitrostátní a mezinárodní dopravě. Dodává se jako podvozek na dostavbu nástaveb nebo tahač, s možností výběru standardní verze s nízkou případně vysokou střechou. Uni-verzálnost této typové řady zabezpečují výkonné motory Cursor s výkony od 310 do 450 koní. Dvou i třínápravové verze vynikají nízkou vlastní hmotností. Tahače IVECO plní emisní normu EURO 4 a EURO 5.

STRALIS

ACTIVE TIME

AT440S45T/P

MOTOR CURSOR 10

Řadový přeplňovaný vznětový 6-ti válec, turbodmychadlo s řízenou geometrií VGT, 4 ventily na válec, rozvod OHC s el. řízenými vstříkovacími jednotkami hlavě válců, dekompresní motorová brzda ITB s výkonem řízeným turbodmychadlem. Elektromagnetická spojka ventilátoru. Emisní norma EURO 4 nebo EURO 5 (metoda SCR – použití AdBlue).

TECHNICKÉ ÚDAJE

zdvihový objem	10 308 cm ³
vrtání a zdvih	125 x 140 mm

S 45

výkon (CEE)	331 kW (450 koní) při 1520-2100 ot.min ⁻¹
točivý moment (CEE)	2100 Nm při 1050-1550 ot.min ⁻¹

PŘEVODOVKA ZF 16S 2220 TD

16 synchronizovaných stupňů pro jízdu vpřed a 2 pro jízdu vzad, řazení dvojitě H, posilovač řazení Servoshift. Možnost montáže závislých pohonů.

rychlostní převod	převodový poměr
1.	16,41
16.	1,00
R1/R2	15,36/12,92

PŘEVODOVKA 12AS 2330 TD – ZA PŘÍPLATEK

12 el. synchronizovaných stupňů pro jízdu vpřed a 2 pro jízdu vzad, automaticky ovládaná spojka, řazení joystickem – ruční nebo zcela automatické. Možnost montáže závislých pohonů.

rychlostní převod	převodový poměr
1.	15,86
12.	1,00
R1/R2	14,86/11,41

SPOJKA

Suchá, jednokotoučová 17" s talířovou pružinou a hydraulickým posilovačem.

ŘÍZENÍ

Hydraulické s oběžnými kuličkami. Zámek řízení. Nastavitelný sklon a výška volantu.

PŘEDNÍ NÁPRAVA

Průřez dvojitě „I“.
Náboje kol s ložisky „Set right“ – zesílená

ZADNÍ NÁPRAVA

Tuhá s jednoduchým hypoidním převodem, uložení „Set right“, uzávěrka diferenciálu. Standardní převod 1 : 2,85
Spojovací hřídele s dlouhodobou náplní.

RÁM

Profil rámu 302,4 x 80,0 x 6,7 mm

KOLA A PNEUMATIKY

Vpředu jednoduchá montáž
Vzadu dvoumontáž
Standardní rozměr: 315/70 R 22,5
Ráfky: 22,5 x 9,00

ODPRUŽENÍ NÁPRAV

Odpružení přední nápravy parabolickými pery, vzduchové odpružení zadní nápravy – 4 vaky + ECAS (+140/-80 mm)

BRZDOVÝ SYSTÉM

Dle standardů EEC. Kotoučové brzy na obou nápravách.
EBS – integrované řízení všech brzdových systémů s optimalizací brzdny výkon vs. opotřebení.
Dvoustupňová dekompresní motorová brzda ITB spojená s VGT.
Adaptivní vzduchové a elektrické ovládání brzd návěsu – dvouhadicové.
Vyhřívání vysoušeč vzduchu s integrovaným víceokruhovým jisticím ventilem.
Hliníkové vzduchojemy.

PALIVOVÁ NÁDRŽ

600 l – hliníková s uzamykatelným uzávěrem – standard
Na přání až 1200 l – bez držáku náhradního kola.

ELEKTRICKÝ SYSTÉM

napětí 24V
alternátor 28 V – 90 A
startér 5,5 kW (7,5 koní)
baterie 2x 220 Ah

CURSOR 10 - 450HP E4/E5

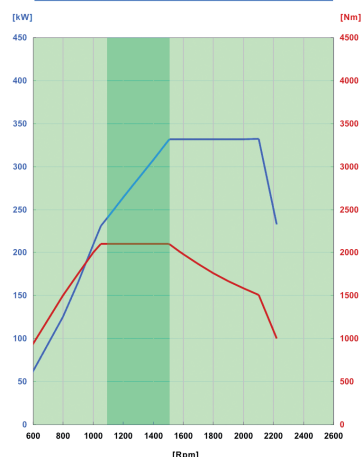

KABINA

Konstrukce z lisované oceli.
Tahače standardně vybaveny vysokou střechem.
Odpružení kabiny čtyřbodové mechanické (vzduchové za příplatek).
Hydraulické sklápění.
Sedadlo řidiče vzduchem odpružené, nastavitelné ve 3 směrech, bederní opěrky.
Sedadlo spolujezdce nastavitelné ve 2 směrech.
Hlavní přístroje: otáčkoměr, tachograf, palivoměr, teploměr chladicí kapaliny, ukazatel tlaku oleje a vzduchu. El. ovládání oken.

Výbava za příplatek:

Nezávislé teplovzdušné topení, klimatizace, vzduchem odpružené sedadlo spolujezdce, vyhřívání sedadla řidiče a spolujezdce, vnější sluneční clona, přídatná mlhová a dálková světla, horní lůžko, radio/CD.

Palubní počítač ve standardu:

- spotřeba PHM ve 3 režimech vč. okamžité
- stav brzdneho obložení
- identifikace závad
- automatická kontrola osvětlení
- nastavení servisního intervalu
- jazyk
- čeština

Ovládání pal. počítače z volantu vč. autorádia – pouze u autorádia z výroby.

IVECO (Fiat ČR)
Karolínská 650/1
186 00 Praha 8

<http://www.iveco.cz>
e-mail: iveco@iveco.cz

Datum zhotovení: červenec 2006

TECHNICKÝ LIST

Údaje uvedené v této publikaci jsou pouze informativní. Iveco si vyhrazuje možnost specifikace modifikovat. Pro podrobnější informace se obražte na Vašeho dealera.